



משאבות וואקום המיועדות לשימוש במערכות קירור ומיזוג אוויר

הוראות הפעלה למשאבות וואקום:

הפעלה לפני שימוש

בצע את המפורט להלן לפני שימוש:



- **אזהרה** דאג למלא שמן לפני הפעלת המשאבה. לשם כך הסר את מכסה מיכל השמן (מסומן A) ומלא את אגן השמן (השתמש בבקבוק השמן המצורף) עד שגובהו יגיע למרכז החלון שבחזית המשאבה. שים לב! מלא שמן בזהירות למנוע שפיכתו.
- חבר משאבה למתח חשמלי
- הסר מכסה (מסומן D) מחיבור הכניסה למשאבה (בדגם ST92SS דאג לפתוח גם את הברז).
- הפעל מפסק ראשי (מסומן C) למצב ON
- אפשר למשאבה לעבוד למשך 2 דקות (על מנת להניע את השמן) במהלך הדקה השניה פתח ל 10 עד 20 שניות את המכסה המסומן B
- כסה שנית את מכסה B והפסק משאבה (העבר מפסק ראשי ל OFF)
- המשאבה כעת מוכנה לשימוש.

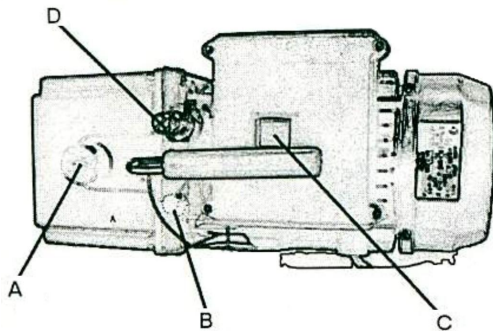

הוראות שימוש

- על מנת לקבל וואקום חבר את הכניסה (מסומן D) למערכת בה אתה רוצה לבצע וואקום.
- פתח במערכת את כל השסתומים לאפשר תנועת אוויר
- הפעל משאבה והשאר אותה פועלת למשך הזמן המומלץ ע"י היצרן על מנת להגיע לוואקום הדרוש.

כשהגעת לוואקום הדרוש:

- סגור שסתומים או ברזים במערכת
- הפסק פעולת המשאבה (מפסק C)
- פרק את חיבור המשאבה מהמערכת
- הפעל משאבה מחדש (כאשר אינה מחוברת למערכת) למשך 10 שניות על מנת שתהיה מוכנה לפעולה הבאה.

נתונים טכניים

משקל	הספק	מנוע	מיקרונים	זרימה		דרגות	מקט סופקו	דגם
				CFM	ל"/דקה			
7 kg	147W	230v 50/60Hz.	120	1.4	40	1	PST11SS	ST11-SS
7 kg	285W	230v 50/60Hz.	100	1.8	50	1	PST21SS	ST21-SS
9 kg	330W	230v 50/60Hz.	50	1.8	50	2	PST22SS	ST22-SS
13 kg	470W	230v 50/60Hz.	100	3.7	105	1	PST61SS	ST61-SS
15 kg	470W	230v 50/60Hz.	30	3.7	105	2	PST62SS	ST62-SS
15 kg	470W	230v 50/60Hz.	30	5.3	150	2	PST92SS	ST92-SS

- אחריות למשך שנה מיום הקניה בתנאי שנעשה שימוש במוצר אך ורק על פי ההנחיות והוראות היצרן. למימוש האחריות יש לפנות אל בית המסחר בו נרכשה המשאבה בצירוף חשבונית הקניה.

SUPCO International LTD.

P.O. BOX 8047, HAUMANUT ST. 3, NETANYA, 42180, ISRAEL. PHONE: 972-9-865 4101 FAX: 972-9-865 9111